

Króćce z siatką kwasoodporne

# USAB

[Pobierz Wentyle](#)  
[Pobierz AlnorCAM](#)  
[Zamawiaj w B2B](#)



## Wymiary

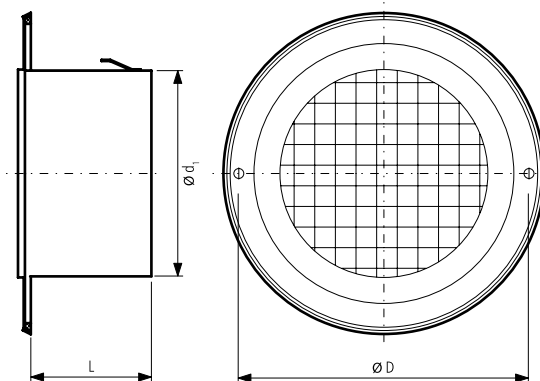

## Opis

Króciec z siatką USAB wyposażony jest w ramkę montażową przystosowaną do łączenia z kanałami okrągłymi. W całości wykonany jest z materiału kwasoodpornego.

### Przykład oznaczenia

Kod produktu: **USAB - aaa**

typ \_\_\_\_\_  
Ød<sub>1</sub> \_\_\_\_\_

typ	Ød <sub>1</sub> [mm]	ØD [mm]	L [mm]	przeływ powietrza [cm <sup>2</sup> ]
USAB-100	100	133	52	65
USAB-125	125	165	52	101
USAB-150	150	192	62	147
USAB-160	160	192	62	157
USAB-200	200	265	62	235