

Klamry spinające

KLQ

[Pobierz Wentyle](#)
[Pobierz AlnorCAM](#)
[Zamawiaj w B2B](#)

**Opis**

Klamra KLQ stosowana jest do zabezpieczania połączeń prostokątnych kanałów wentylacyjnych wykonanych z ramką montażową z profilu.

Przykład oznaczenia

Kod produktu: **KLQ-20**

typ _____

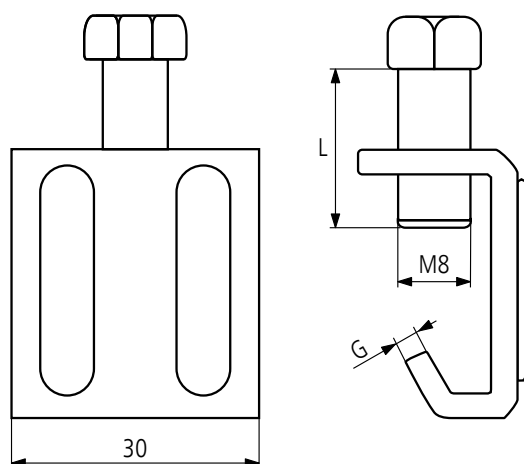
Wymiary

typ	śruba dociskowa [mm]	L [mm]	G [mm]
KLQ-20	M8	25	3,0
KLQ-20-2,5	M8	25	2,5

Sposób połączenia